

MÁQUINAS DE PRÉ-LIMPEZA E LIMPEZA DE CEREAIS



page

UMA NOVA SAFRA PARA O BRASIL

ALAMEDA ASCENDINO MORAES DE SÁ, 2183
CEP 88904-110 BAIRRO MATO ALTO
ARARANGUÁ - SC

FONE: 48 3521 0300 FAX: 48 3521 0313 vendas@page.ind.br

www.page.ind.br

page

UMA NOVA SAFRA PARA O BRASIL

MÁQUINAS DE PRÉ-LIMPEZA E LIMPEZA DE CEREAIS

MÁQUINAS DE PRÉ-LIMPEZA E LIMPEZA DE CEREAIS BLINDADAS

MÁQUINAS DE PRÉ-LIMPEZA E LIMPEZA

Máquinas de Pré-limpeza e Limpeza são equipamentos de fundamental importância em unidades armazenadoras de grãos, pois, além de aumentar a qualidade dos grãos armazenados, diminuem o consumo de energia nos secadores.

As máquinas Pagé são totalmente metálicas, com estrutura para suportar a capacidade nominal de trabalho pesado, com maior economia e excelente qualidade. Suas peneiras são intercambiáveis e de fácil troca na utilização para diversos produtos.

O sistema de limpeza atua por peneiramento, no qual são retiradas as impurezas maiores e menores, independentes do peso, e por aspiração onde são retiradas as impurezas leves através do ventilador. As impurezas das peneiras e da calha de aspiração são coletadas em mesas de ensaque acopladas à máquina.

Opcionalmente pode acompanhar sistema de captação de pó por ciclone, filtro de mangas manual ou filtro de mangas pulse-jet, além de bicas especiais para a coleta de impurezas por transportadores.

MODELO	DIMENSÕES (mm)					ÁREA PENEIRAMENTO (M²)
	A	B	C	D	E	
MPL 40 / ML 40	2700	2206	3543	2400	800	15,8
MPL 60 / ML 60	3935	3309	5173	3000	800	24
MPL 80 / ML 80	4406	3295	5021	3000	800	28,2
MPL 120 / ML 120	5280	3320	6735	3000	900	35

MODELO	POTÊNCIA VENTILADOR	POTÊNCIA PENEIRAMENTO (M²)
MPL 40	5 cv - 4p	3 cv - 4p
MPL 60	5 cv - 4p	5 cv - 4p / 0,5 cv - 4p
MPL 80	7,5 cv - 4p	7,5 cv - 4p
MPL 120	7,5 cv - 4p	3 cv - 4p / 5 cv - 0,5cv - 4p

PRODUTO	CAPACIDADE (t/h)							
	MPL 40	ML 40	MPL 60	ML 60	MPL 80	ML 80	MPL 120	ML 120
MILHO	40	25	60	45	80	60	120	90
SOJA	40	25	60	45	80	60	120	90
TRIGO	40	25	60	45	80	60	120	90
ARROZ	18	14	27	20	35	25	52	40

Nota: Capacidade considerada (pré-limpeza) para soja, com 18% de umidade e 5% de impureza. Nas máquinas de limpeza, umidade de 13% e 2% de impureza.

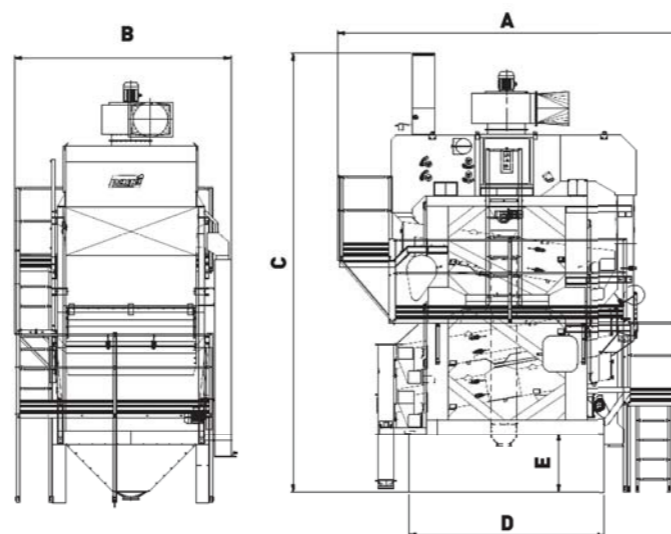

NOVA LINHA DE MÁQUINAS DE PRÉ-LIMPEZA E LIMPEZA BLINDADAS - MPL 150 - MPL 200 - MPL 250

Os novos modelos de máquinas de pré-limpeza, com capacidades de 150, 200 e 250 ton/hora para produto com peso específico 750 kg/m³ e 65, 85 e 105 para produto com peso específico 600 kg/m³, são destinadas a unidades armazenadoras com grandes fluxos de entrada de produto, buscando aumentar a qualidade dos grãos armazenados.

Construídas em aço carbono, tem alta durabilidade e eficiência com baixa potência instalada. De fácil regulagem e troca de peneiras, são perfeitas para todos os tipos de grãos. Além disso, sua caixa de peneiras é blindada, evitando que o ó gerado no processo saia para o ambiente.

Seu sistema de limpeza atua por peneiramento, no qual são retiradas as impurezas maiores e menores, independentes do peso do produto e as impurezas leves são retiradas através do novo sistema de aspiração que pode trabalhar com ciclone ou filtro de mangas. Ambos opcionais.

As impurezas das peneiras e da calha de aspiração são coletadas em mesas de ensaque acopladas à máquina.

Todas as máquinas blindadas acompanham sensores de segurança e quadro de comando.



MODELO	DIMENSÕES (mm)					
	A	B	C	D	E	F
MPL-150	5017	2885	6330	4053	7335	1200
MPL-200	5017	2820	5440	3350	7390	797
MPL-250	5132	3000	6330	4053	7335	1200

MODELO		MPL-150	MPL-200	MPL-250
Ventilador do Ciclone	Potência(cv)	12,5	12,5	20
	Vazão (m³/h)	16500	16500	21600
Caixa de Peneiras	Potência(cv)	7,5	7,5	7,5
Rosca da Câmara	Potência(cv)	0,5	0,5	0,05
	Área (m²)	32	42,7	55,5
Peso da Máquina sem Cereal e sem Ciclone(Kg)		8.650	9.150	12.300

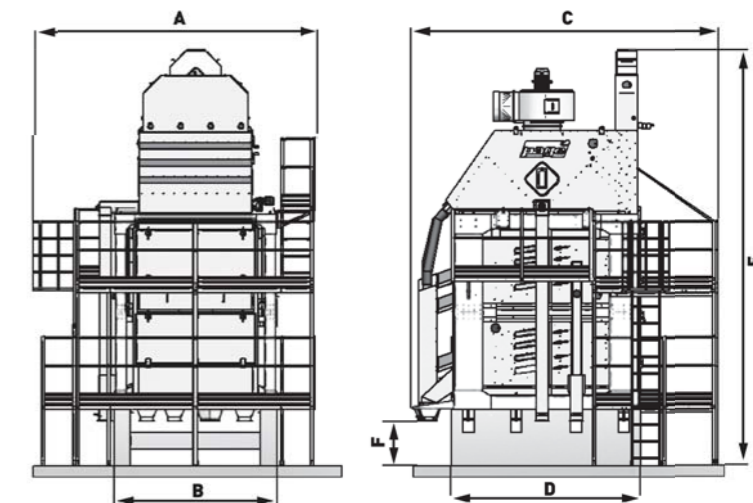

CAPACIDADE DAS MÁQUINAS DE PRÉ-LIMPEZA E LIMPEZA (TCN/HORA)														
MODELO	PRODUTO	TIPO	IMPUREZA % ENTRADA	IMPUREZA % SAÍDA	UMIDADE DO PRODUTO - %									
					12	13	14	16	18 BASE	20	22	24	26	28
MPL 150	Soja Milho Trigo	MPL	5%	3%	174	170	165	158	150	135	121	109	100	91
		ML	3%	1%	123	120	117							
	Arroz	MPL	5%	3%	75	73	72	68	65	59	53	47	43	40
		ML	3%	1%	51	50	48							
MPL 200	Soja Milho Trigo	MPL	5%	3%	232	226	220	210	200	180	162	145	133	122
		ML	3%	1%	165	160	156							
	Arroz	MPL	5%	3%	99	96	94	89	85	77	69	62	57	52
		ML	3%	1%	66	65	63							
MPL 250	Soja Milho Trigo	MPL	5%	3%	290	282	275	262	250	225	202,5	181,25	166,25	152,5
		ML	3%	1%	206	200	195							
	Arroz	MPL	5%	3%	123	120	117	110	105	96	86	77	71	65
		ML	3%	1%	82	80	78							



MPL 40



MPL 60



MPL 80



MPL 120